

# Question

# 修復歴車って どんなクルマ?

「“修復歴車”っていったい何? どのようなクルマのことを言うの?」  
知ってるようで実はよく分からないそんな疑問を解決しよう。

# Answer

## 修復歴車とは、ズバリ! フレームを直したクルマのコト

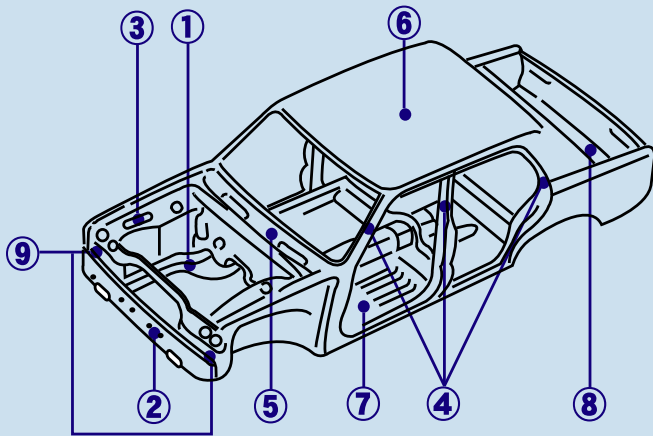

- |                 |                       |
|-----------------|-----------------------|
| ① フレーム          | ⑤ ダッシュパネル             |
| ② クロスメンバー       | ⑥ ルーフパネル              |
| ③ フロントインサイドパネル  | ⑦ フロアパネル              |
| ④ ピラー           | ⑧ トランクフロアパネル          |
| (フロントセンター及びリアー) | ⑨ ラジエーターコアサポート (交換のみ) |

自動車公正取引協議会によって定義されている「修復歴車」は、右図の9つの箇所のいずれかを修正及び交換した経歴があるクルマということでバンパーやフェンダー、ドアやボンネットのへこみを修復・交換したものは修復歴車には当たらない。

ただ右図の部分はクルマの強度を支える骨格にあたる部分で、ここが損傷を受けると走行に支障をきたす場合がある。

しかし最近では、修復歴車とは言っても、修復技術も格段に進歩し低予算で品質の高い修復歴車をあえて選ぶメリットも高いと言えるだろう。

### 修復歴車を 購入する時の

### ポイント

- どの箇所にどのような修復歴があるかを必ず「車両状態評価書」によってよく確認するようにしよう。
- 必ず現車を確認しよう。また、可能な限り試乗を行って状態をチェックしよう。

MJは、修復歴の有無を完全表示しています。

公正取引規約では、修復歴のない場合は修復歴表示を省略できるとされていますが、これでは実際に修復歴がありながら表示されていないものとの区別ができないとの意見を、読者の皆様よりいただきました。そして、EMJEEならびにEMJEEスピードでは、修復歴の有無を、掲載しているすべての中古車に表示しています。すべての車輛

に有無を表記することで、より確実に情報を得ることができ、利便性が高まります。これからも読者が安心してクルマを選ぶことができる情報を提供してまいります。

走行距離も掲載車輛すべてに表示しています。